



Agronic sivukiinnitteinen pumppukuormain





Käyttötarkoitus

- ✓ Lietevaunun täyttäminen traktorin ohjaamosta poistumatta
- ✓ Täyttö vaunun oikealta puolelta.
- ✓ Vaunu saadaan täysin täyteen siististi
- ✓ Vaahto palautuu lietesäiliöön
- ✓ Suuri pumppausteho, vakiopumpulla jopa 5.5 m³/min, lisävarustein jopa 10 m³/min
- ✓ Ulottuvuus vakiopuomilla 3.4 m, lisävarustein 5.1 m syvään kaivoon.

Mihin vaunuun soveltuu

- ✓ Kaikkiin Agronic vaunuihin.
- ✓ Myös muihin merkkeihin.

Asennus jälkiasenteisena

- ✓ Toimitamme tarvittavat tarvikkeet ja yleiset asennusohjeet. Asennus vaatii puomiston kiinnityslevyn hitsaamisen vaunun vetoaisan sivulle ja vaunun säiliöön täyttö- ja vaahtoyhteille reiät.
- ✓ Jälkiasennus vaatii nosturin.

Quality for green fields for all over the world!

Agronic Oy
Teollisuustie 5 FI-86600 Haapavesi Finland,
+358 8 454 9600
VAT FI-24799283
www.agronic.fi
export@agronic.fi

Bank: Nordea Bank
Satamaradankatu 5, FI-00200 Helsinki, Finland
IBAN FI8713413000101220
SWIFT/BIC: NDEAFIHH



Pintakäsittely

- ✓ Kuumasinkitys soveltuvin osin.
- ✓ Sinkkifosfatointi, polyuretaani kaksikomponenttimaali ja lakka.

Materiaalit

- ✓ S-355 teräs.
- ✓ Puomiston putkien halkaisija sisältä 184 mm, seinämävahvuus 5 mm.
- ✓ Vaahtoletkun halkaisija 127 mm sisältä.
- ✓ Nivelen letkun halkaisija 170 mm sisältä.
- ✓ Paino vakiopuomilla 520 kg, teleskooppipuomilla 650 kg.

Huolto ja erityisominaisuudet

- ✓ Kaikki nivelpisteet rasvattavia
- ✓ Rasvattava kiertoliitin täyttöletkussa
- ✓ Rasvattavat liukupinnat ja tiivisteet teleskooppipuomistossa.
- ✓ Tukilaakeroitu pumppusiivikko vähentää hydraulimoottorin akselin säteiskuormaa
- ✓ Pumpun laakerit ja hydraulimoottorin laakerit eristetty lietalannasta moninkertaisella tiivistyksellä.

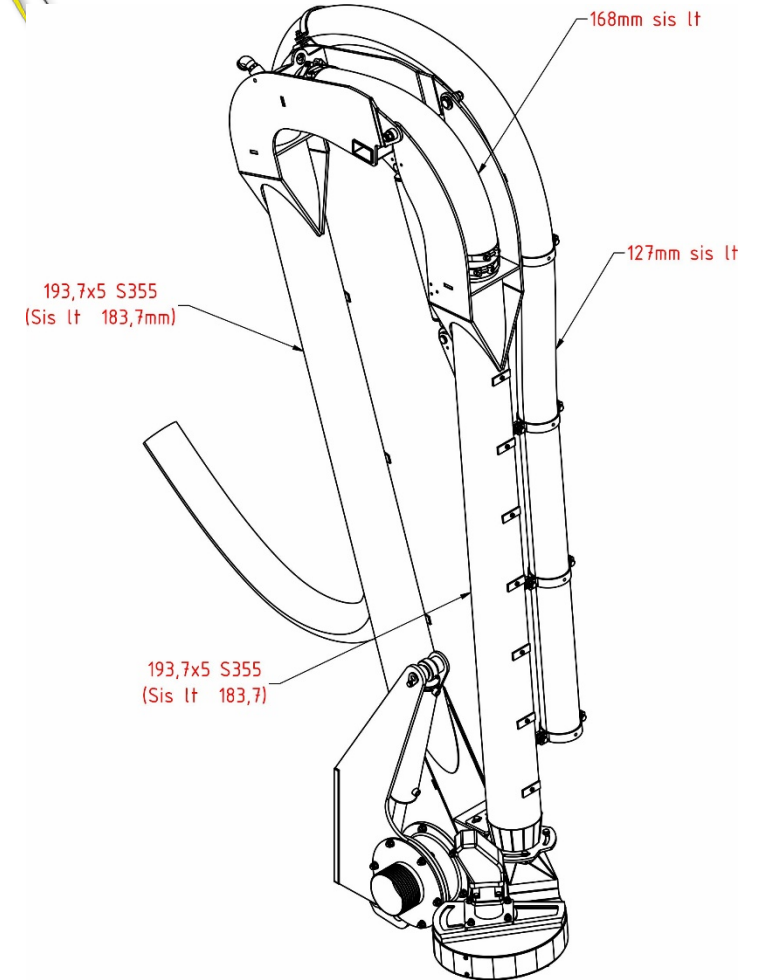

Quality for green fields for all over the world!

Agronic Oy
Teollisuustie 5 FI-86600 Haapavesi Finland,
+358 8 454 9600
VAT FI-24799283
www.agronic.fi
export@agronic.fi

Bank: Nordea Bank
Satamaradankatu 5, FI-00200 Helsinki, Finland
IBAN FI8713413000101220
SWIFT/BIC: NDEAFIHH



- ✓ Puomisto varustettu alipaineventtiilillä, joten puomisto tyhjenee välittömästi ylös nostettaessa. Tämä vähentää puomiston kuormitusta ja nopeuttaa työtä.
- ✓ Säädetävät toimintojen nopeudet
- ✓ Haponkestävästä teräksestä valmistettu takaiskuläppä sulkee virtauksen vaunusta lietesäiliöön päin.

Hydrauliikan tarve

- ✓ Hydrauliikan tuotto 50 l/min 180 bar, pumppausteho maks 5.5 m3/min
- ✓ 1 kpl pumppupaine, ½” urospikaliitin
- ✓ 1 kpl vapaa paluu mahdollisimman pienellä vastapaineella.
- ✓ 2 kpl kaksitoimisia, puomiston ohjaukseen. ½” urospikaliitin

Lisävarusteet:

Teleskooppipuomisto,

Hydrauliikan tarve

- ✓ 1 kpl 2-toiminen ½” teleskoopille. Muu hydrauliikka sama, kuin yllä oleva.

Ulottuvuus

- ✓ 5.1m syvään kaivoon.

Quality for green fields for all over the world!



Agronic Oy
Teollisuustie 5 FI-86600 Haapavesi Finland,
+358 8 454 9600
VAT FI-24799283
www.agronic.fi
export@agronic.fi

Bank: Nordea Bank
Satamaradankatu 5, FI-00200 Helsinki, Finland
IBAN FI8713413000101220
SWIFT/BIC: NDEAFIHH



Pumppuvaihtoehdot

- ✓ Vakiopumppu, yllä, Danfoss OMR 50 geroottorimoottorilla. Teho jopa 5.5 m³/min
- ✓ Lisävaruste Aber mäntämoottorilla, öljyntarve 80 l/min 180 bar, teho jopa yli 8 m³/min
- ✓ Lisävaruste suurituottoisiin traktoreihin Aber mäntämoottori, öljyntarve 105 l/min, 180 bar, teho jopa yli 10 m³/min.
- ✓ Pumpun imuaukossa repijäterät

Siirtopumppausvarustus

- ✓ Tarkoitettu vaunun tyhjentämiseen myös pumppukuormaimen vaahtoletkun kautta.
- ✓ Hydrauliiikan tarve 1 kpl 2 toiminen venttiili ½" urospikaliittimet.

Toimintaperiaate

- ✓ Kuorma voidaan halutessa tyhjentää vihreän vaahtoletkun kautta.
- ✓ Musta letku toimii lietteen paineletkuna
- ✓ Luistiventtiili 1 sulkee vaahtoletkun ja vaunun yhteyden, joten liete ohjautuu vaahtoletkua pitkin vaunusta ulos.
- ✓ Kolmitieventtiili 2 kaksi määrää, meneekö liete punaisen nuolen suuntaan ja vaunusta ulos takaa, vai meneekö liete keltaisen nuolen suuntaan ja vaahtoletkusta ulos.
- ✓ Venttiilit on kytketty yhteen, joten toiminta on automaattista.
- ✓ Venttiilien hydrauliletkuissa on sulkuhanat, joten vahingossa tapahtuvat virhetoiminnot voidaan estää.

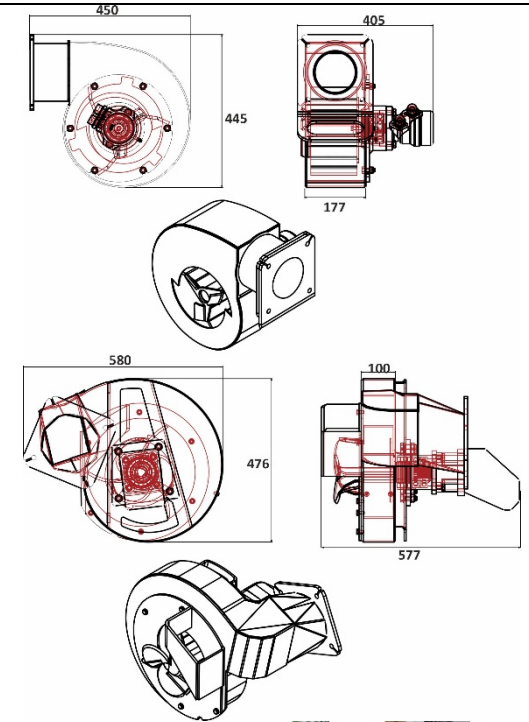

Quality for green fields for all over the world!

Agronic Oy
Teollisuustie 5 FI-86600 Haapavesi Finland,
+358 8 454 9600
VAT FI-24799283
www.agronic.fi
export@agronic.fi

Bank: Nordea Bank
Satamaradankatu 5, FI-00200 Helsinki, Finland
IBAN FI8713413000101220
SWIFT/BIC: NDEAFIHH



Ulottuvuudet maan alta pumpattaessa

- ✓ Kuvassa teleskooppipuumisto on ääriasennossa ulkona.

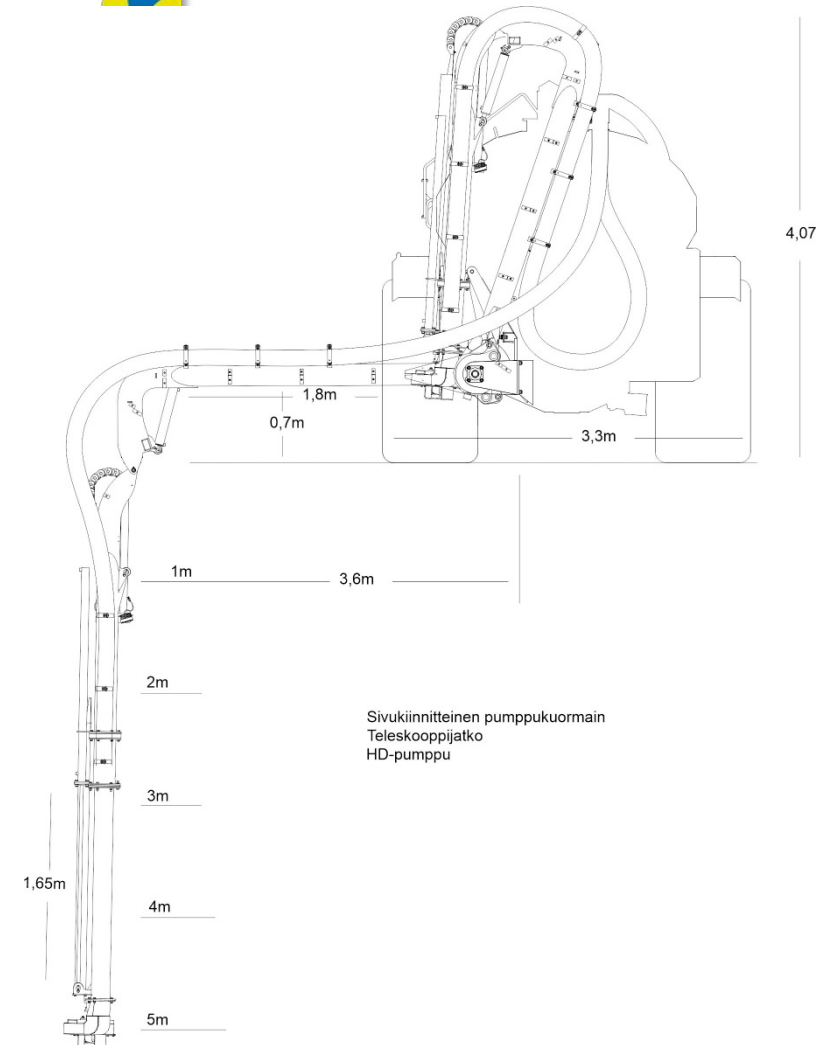

Quality for green fields for all over the world!

Agronic Oy
Teollisuustie 5 FI-86600 Haapavesi Finland,
+358 8 454 9600
VAT FI-24799283
www.agronic.fi
export@agronic.fi

Bank: Nordea Bank
Satamaradankatu 5, FI-00200 Helsinki, Finland
IBAN FI8713413000101220
SWIFT/BIC: NDEAFIHH

Ulottuvuudet maan päällä olevasta kontista pumpattaessa

- ✓ Kuvassa teleskooppipuomisto ääriasennessa puomi sisällä.
- ✓ Kuva vastaa puomistoa ilman teleskooppia.

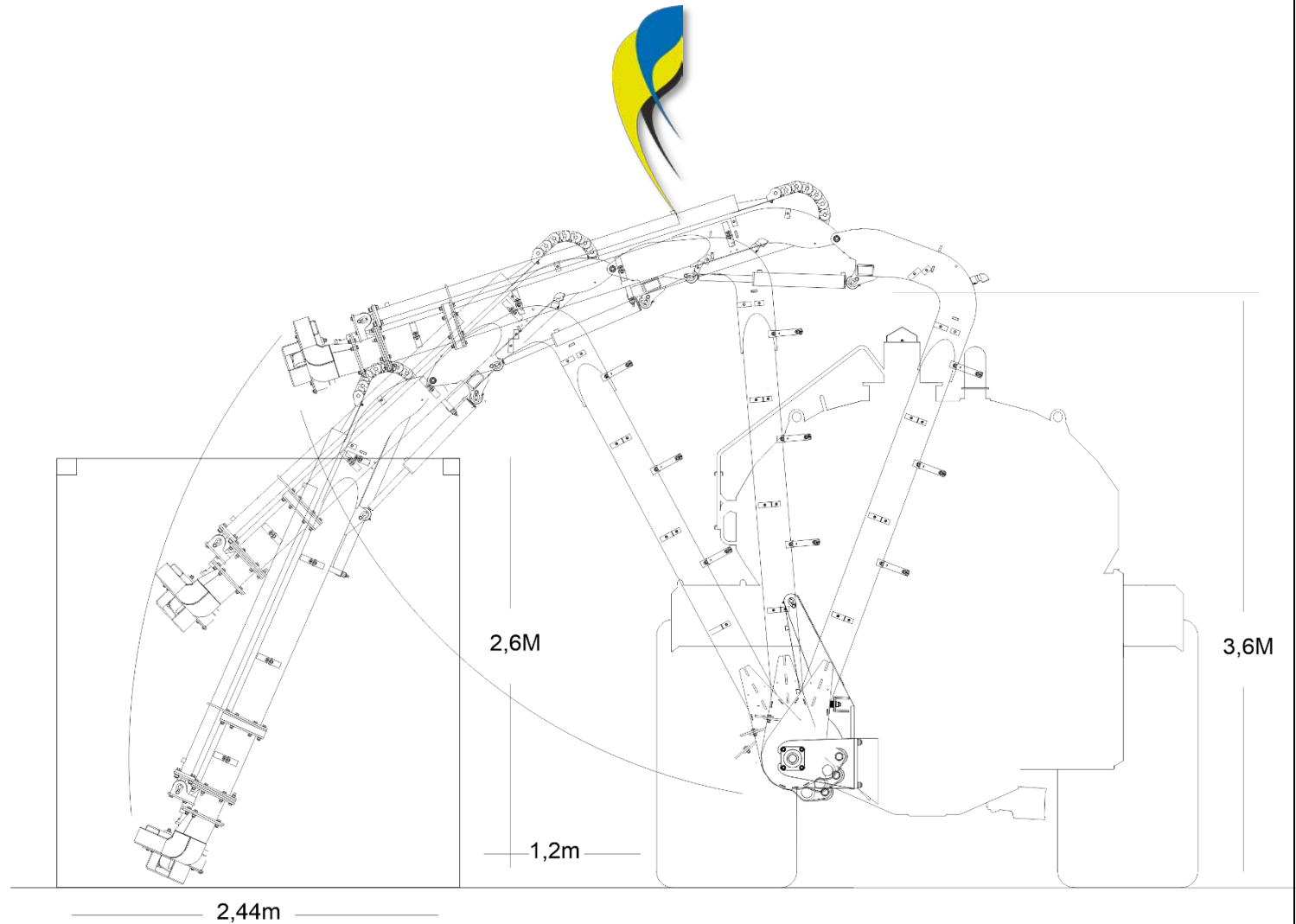

Quality for green fields for all over the world!

Agronic Oy
Teollisuustie 5 FI-86600 Haapavesi Finland,
+358 8 454 9600
VAT FI-24799283
www.agronic.fi
export@agronic.fi

Bank: Nordea Bank
Satamaradankatu 5, FI-00200 Helsinki, Finland
IBAN FI8713413000101220
SWIFT/BIC: NDEAFIHH