

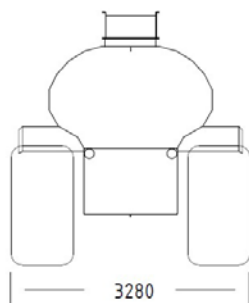

Agronic S-sarja

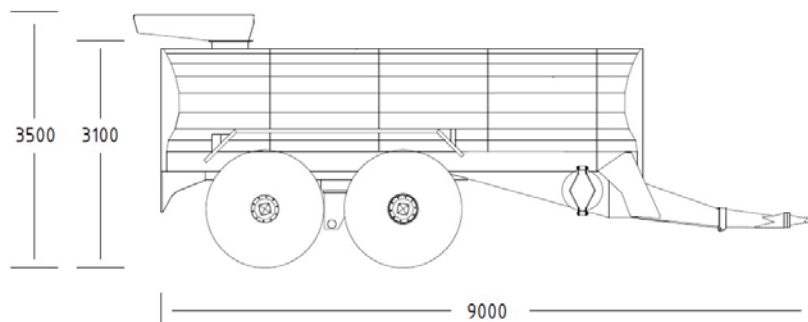

S 20m3



**Kuljetusmitat, renkaat
irraliaan:**

Korkeus 270 cm, leveys
250 cm. Paino ilman
renkaita 6.700 kg

Quality for green fields for all over the world!

Agronic Oy
Teollisuustie 5 FI-86600 Haapavesi Finland,
+358 8 454 9600
VAT FI-24799283
www.agronic.fi
export@agronic.fi

Bank: Nordea Bank
Satamaradankatu 5, FI-00200 Helsinki, Finland
IBAN FI8713413000101220
SWIFT/BIC: NDEAFIHH



Suositus traktorin vähimmäispainolle 7 tonnia, teho alkaen 150 hv

Pintakäsittely,

- ✓ Ulkopuoli hiekkapuhallus, polyuretaanimaalaus ja lakkaus.
- ✓ Sisäpuoli rautafosfatointi ja kaksikomponenttinen tankkimaali.
- ✓ Kuumasinkitty täyttösuppilo ja miesluukku ym. pienempiä osia.

Säiliön materiaalit

- ✓ S-355 MC teräs.
- ✓ Säiliön alaosa 6 mm.
- ✓ Säiliön yläosa 4 mm.

Säiliön rakenne

- ✓ Loiskelevyt, no 1
- ✓ Etuosan alasäiliö tyhjenee viimeiseksi, korvaa erillisen painonsiirtojärjestelmän, no 2.
- ✓ Pumppu säiliön etuosassa, no 3.
- ✓ Soikea säiliö ja alasäiliö, matala painopiste.

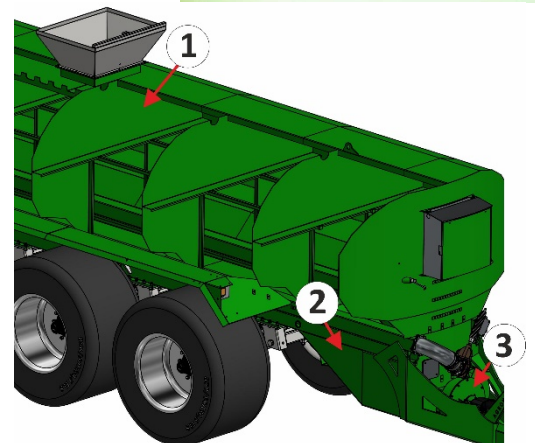

Vetoaisa,

- ✓ 50 mm vaihdettava vetosilmukka, no 1.
- ✓ Lisävaruste K80 kuulakytkin, no 2.
- ✓ Korkeus säädettävissä.
- ✓ Alapuolinen rakenne.
- ✓ Mekaaninen tukijalka.
- ✓ Aisapaino 3500 kg.

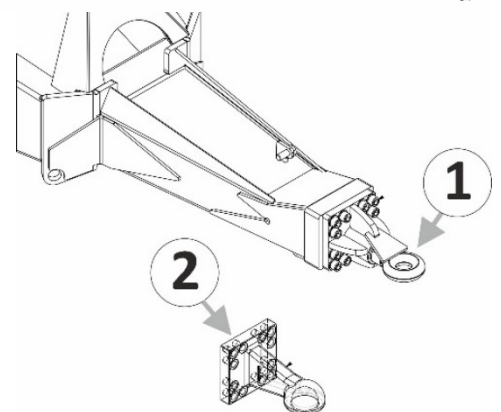

Quality for green fields for all over the world!



Nivelakseli,

- ✓ Bondioli& Pavesi S-6 laajakulma-akseli murtopultilla
- ✓ 1 3/8", 6 urainen akseli



Tyhjennyspumppu,

- ✓ Tuotto max. 10.000 l/min.
- ✓ Vaunun etuosassa.
- ✓ VOA käyttöinen 5- siipinen keskipakopumppu
- ✓ Pumpun koko 500x 150 mm.
- ✓ Tasapainotettu siivikko, no 1.
- ✓ Laaja kierroslukualue 400–800 1/min.
- ✓ Kromattu 60 mm akseli, no 2
- ✓ Pallomaiset rasvattavat rullalaakerit, no 4.
- ✓ Rasvattavat akselitiivisteet, no 3.
- ✓ Erikoisvahva akselin päittäislukitus, no 5.
- ✓ 2" tyhjennyshana, no 6.

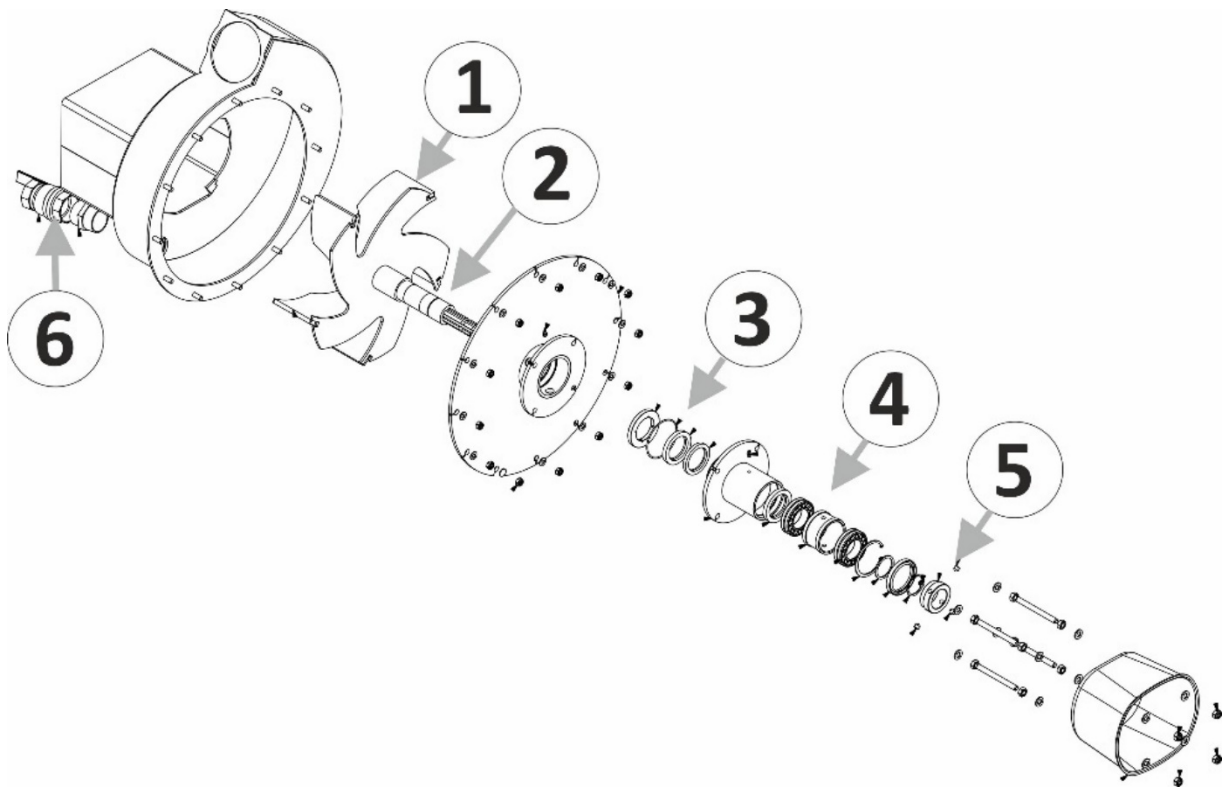

Quality for green fields for all over the world!

Agronic Oy
Teollisuustie 5 FI-86600 Haapavesi Finland,
+358 8 454 9600
VAT FI-24799283
www.agronic.fi
export@agronic.fi

Bank: Nordea Bank
Satamaradankatu 5, FI-00200 Helsinki, Finland
IBAN FI8713413000101220
SWIFT/BIC: NDEAFIHH



Määränsäätö,

- ✓ Hydraulisesti ohjattava 6" luistiventtiili ja VOA pyörimisnopeusnopeus.
- ✓ Lisävarusteena kolmitieventtiili, tällöin sekoitus punaisen nuolen mukaisesti.

Vaunun putkistot

- ✓ Täyttö, no 1
- ✓ Lieite virtaa tyhjennyspumppulle, no2.
- ✓ Tyhjennysputken halkaisija 168 mm.
- ✓ 150x 150 mm tyhjennysputki sijaitsee vaunun säiliön sisällä, no 4.
- ✓ 150x 150 mm kierrätyssekoitusputki, no 4
- ✓ Putkistot pinnoitettu tankkimaalilla myös sisältä.

Lokasuojat ja tieliikennevalot,

- ✓ Jännite 12 V
- ✓ 7- napainen valopistoke
- ✓ E- hyväksytyt Led valot

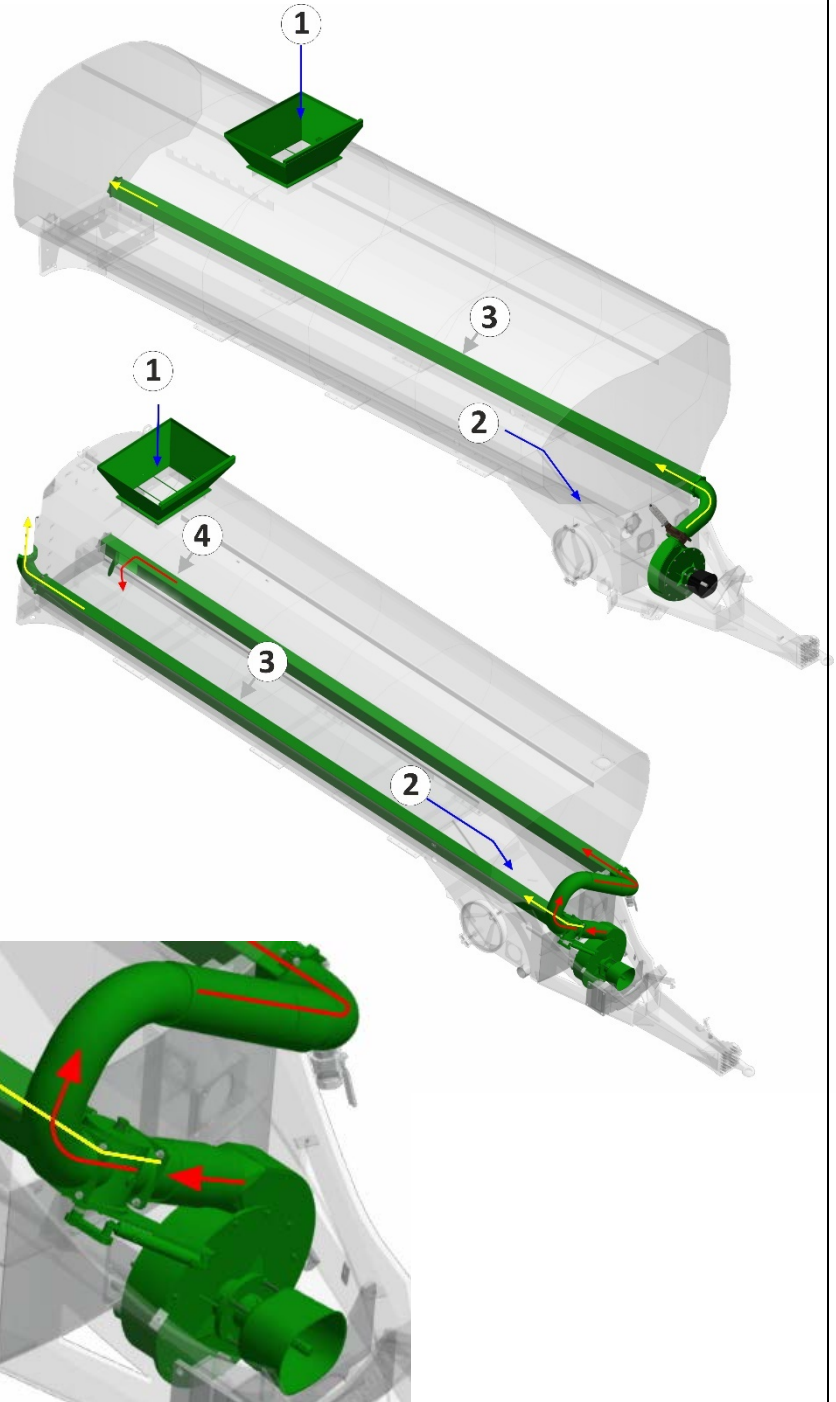

Quality for green fields for all over the world!

Agronic Oy
Teollisuustie 5 FI-86600 Haapavesi Finland,
+358 8 454 9600
VAT FI-24799283
www.agronic.fi
export@agronic.fi

Bank: Nordea Bank
Satamaradankatu 5, FI-00200 Helsinki, Finland
IBAN FI8713413000101220
SWIFT/BIC: NDEAFIHH



Hydrauliikka,

- ✓ 2 kpl 1 toiminen, kytkentä ½" urosliitin, ohjauslukitus ja hydraulinen tyhjennysputken luistiventtiili, ISO 7241-1 A, no 1.
- ✓ Tuotto 20 l/min 180 bar
- ✓ 1 kpl jarrupikaliitin, ISO/DIS 5676, no2.



Paraabelijousitettu keinuteli

- ✓ Hydrauliset 420x 180 mm jarrut etupyörissä
- ✓ Taka-akseli ohjautuva ja hydraulisesti lukittava
- ✓ Lukitukselle painekeytkin ja merkkivalo
- ✓ Kantavuus 24T

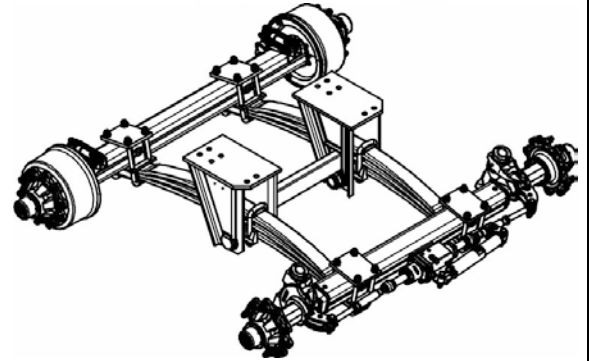

Renkaat:

- ✓ 17 ja 20 m3 vaunu, Nokian 850/50R30.5 ELS SB TL teräsvyörenkaat
- ✓ Itsepuhdistuva pintakuvio
- ✓ Matala vierintävastus
- ✓ Laaja kosketuspinta
- ✓ Nopeusluokitus 65 km/h
- ✓ Kantavuus 11.600 kg 40 km/h 8500 kg 65 km/h
- ✓ Leveys 862 mm, halkaisija 1625 mm, staattinen säde 734 mm.



Vaunun takaosan kiinnityspisteet,

- ✓ Sopivat suoraan Agronic multaimille ja letkulevittimille
- ✓ Sopivat suoraan Agronic CAT 3 kolmipistenostolaitteelle



Quality for green fields for all over the world!



Vaunun puhdistus ja tyhjennys talvisäilöön, tyhjennys estää jäätymisvauriot.

- ✓ Oikealla puolella avattava huoltoluukku, no 1
- ✓ 4" tyhjennysmuhvi säiliössä, no 2
- ✓ 2" tyhjennyshana pumpulla, no 3

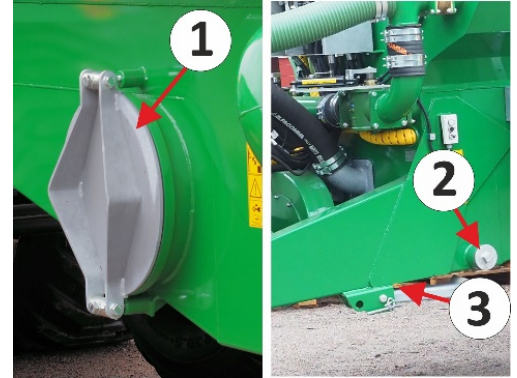

Matala painopiste takaa maastokelpoisuuden ja vakauden siirtoajossa.

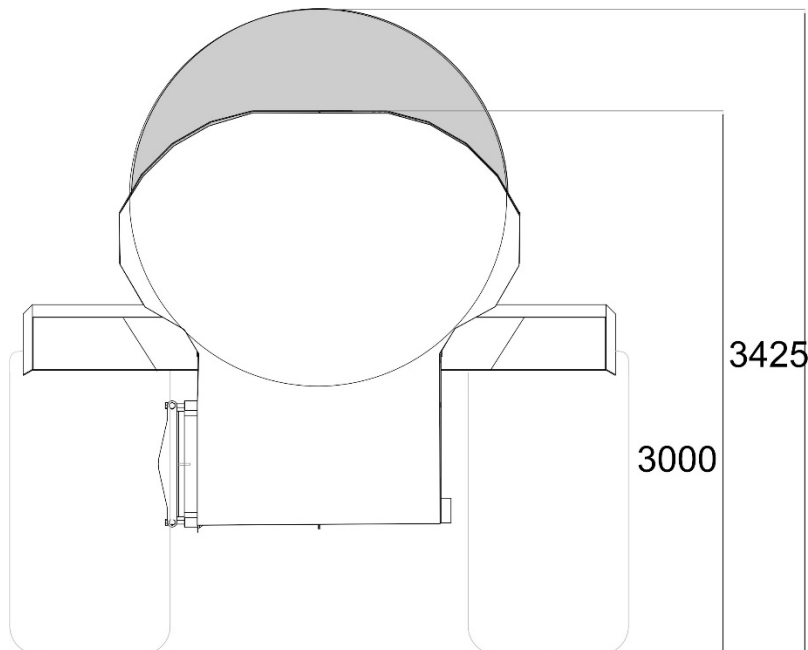

Quality for green fields for all over the world!

Agronic Oy
Teollisuustie 5 FI-86600 Haapavesi Finland,
+358 8 454 9600
VAT FI-24799283
www.agronic.fi
export@agronic.fi

Bank: Nordea Bank
Satamaradankatu 5, FI-00200 Helsinki, Finland
IBAN FI8713413000101220
SWIFT/BIC: NDEAFIHH