

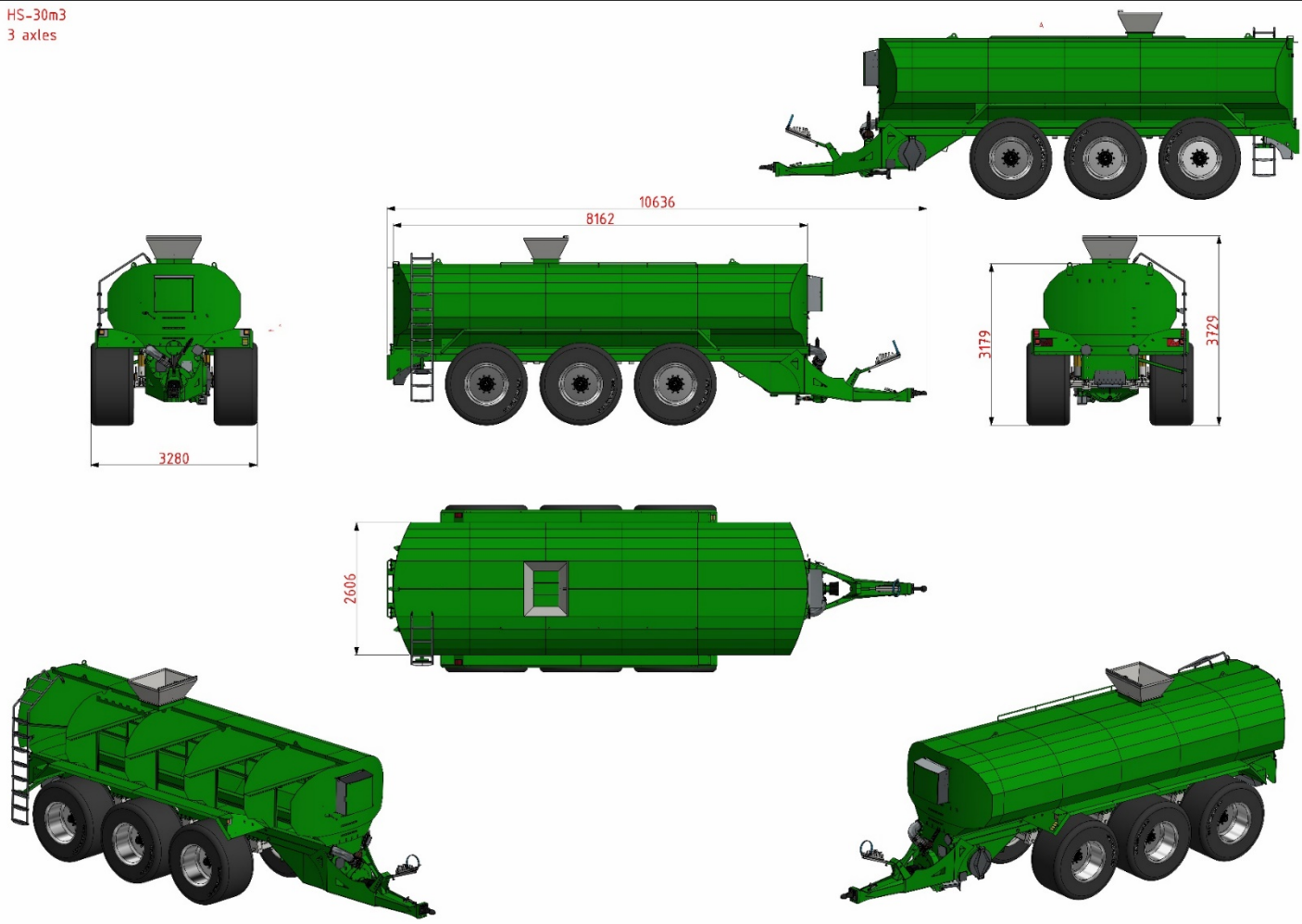

Agronic HS- sarja, tässä 30 m³

HS-30m³
3 axles



Quality for green fields for all over the world!

Agronic Oy
Teollisuustie 5 FI-86600 Haapavesi Finland,
+358 8 454 9600
VAT FI-24799283
www.agronic.fi
export@agronic.fi

Bank: Nordea Bank
Satamaradankatu 5, FI-00200 Helsinki, Finland
IBAN FI8713413000101220
SWIFT/BIC: NDEAFIHH



Suositus traktorin vähimmäispainolle 10 tonnia, teho alkaen 180 hv

Pintakäsittely

- ✓ Ulkopuoli hiekkapuhallus, polyuretaanimaalaus ja lakkaus.
- ✓ Sisäpuoli sinkkifosfointi ja kaksikomponenttinen tankkimaali.
- ✓ Kuumasinkitty täyttösuppilo ja miesluukku ym. pienempiä osia.

Säiliön materiaalit

- ✓ S-355 teräs.
- ✓ Säiliön alaosa 6 mm.
- ✓ Säiliön yläosa 4 mm.

Säiliön rakenne

- ✓ Loiskelevyt, no 1
- ✓ Etuosan alasäiliö tyhjenee viimeiseksi, korvaa erillisen painonsiirtojärjestelmän., no 2
- ✓ Pumppu, no 3.
- ✓ Soikea säiliö ja alasäiliö, matala painopiste.

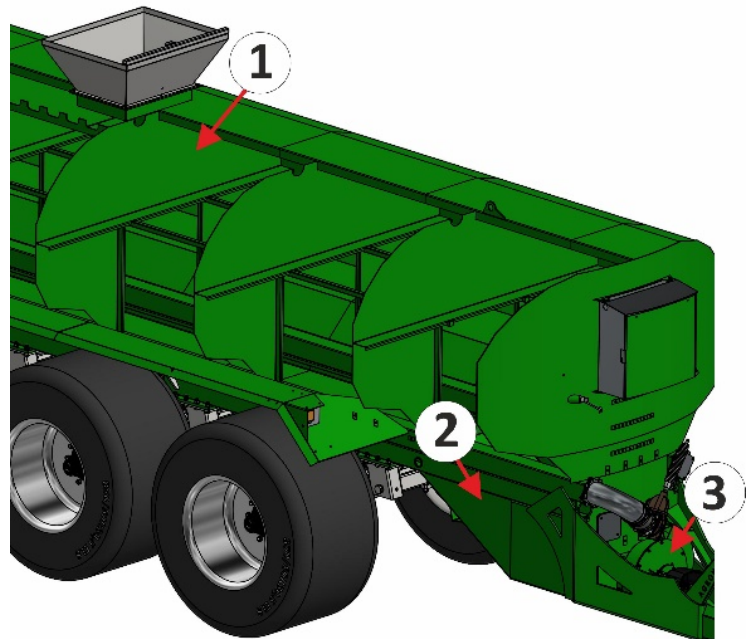

Quality for green fields for all over the world!

Agronic Oy
Teollisuustie 5 FI-86600 Haapavesi Finland,
+358 8 454 9600
VAT FI-24799283
www.agronic.fi
export@agronic.fi

Bank: Nordea Bank
Satamaradankatu 5, FI-00200 Helsinki, Finland
IBAN FI8713413000101220
SWIFT/BIC: NDEAFIHH



Vetoaisa

- ✓ 50 mm vaihdettava vetosilmukka
- ✓ Korkeus säädettävissä.
- ✓ Alapuolinen rakenne.
- ✓ Mekaaninen tukijalka.
- ✓ Aisapaino 3500 kg.

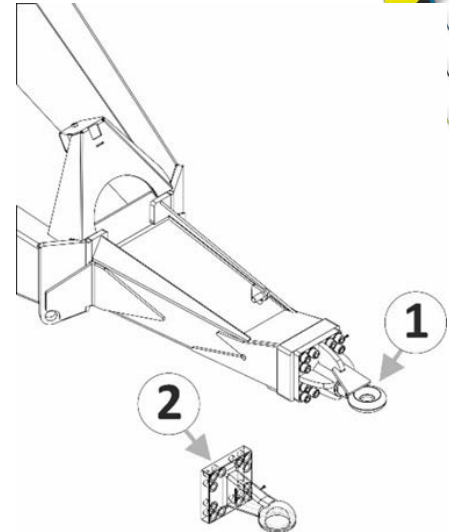

Nivelakseli

- ✓ Bondioli& Pavesi S-6 laajakulma-akseli murtopultilla
- ✓ 1 3/8", 6 urainen akseli



Tyhjennuspumppu

- ✓ Tuotto max. 10.000 l/min.
- ✓ Vaunun etuosassa.
- ✓ VOA käyttöinen 5- siipinen keskipakopumppu
- ✓ Pumpun koko 500x 150 mm.
- ✓ Tasapainotettu siivikko, no 1.
- ✓ Laaja kierroslukualue 400–800 1/min.
- ✓ Kromattu 60 mm akseli, no 2
- ✓ Pallomaiset rasvattavat rullalaakerit, no 4.
- ✓ Rasvattavat akselitiivisteet, no 3.
- ✓ Erikoisvahva akselin päittäislukitus, no 5.
- ✓ 2" tyhjennyshana, no 6.

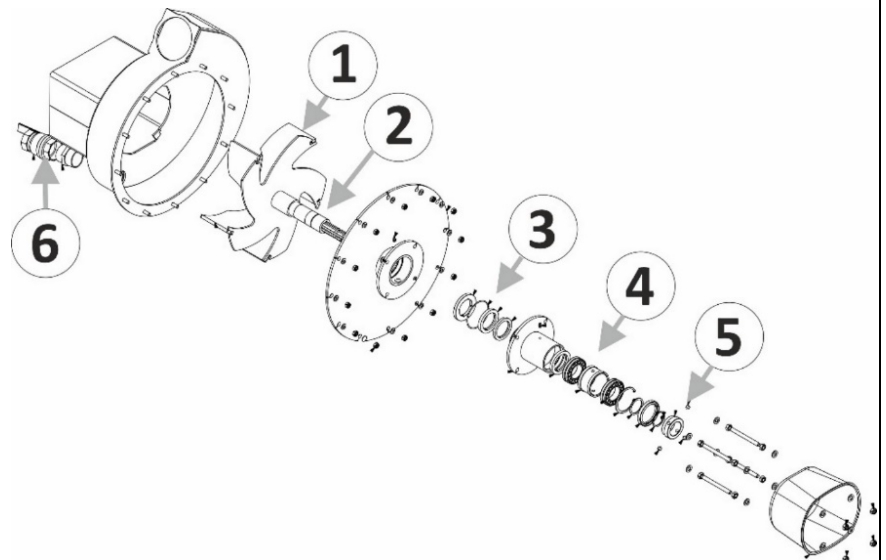

Quality for green fields for all over the world!

Agronic Oy
Teollisuustie 5 FI-86600 Haapavesi Finland,
+358 8 454 9600
VAT FI-24799283
www.agronic.fi
export@agronic.fi

Bank: Nordea Bank
Satamaradankatu 5, FI-00200 Helsinki, Finland
IBAN FI8713413000101220
SWIFT/BIC: NDEAFIHH



Määränsäätö

- ✓ Hydraulinen luistiventtiili ja traktorin VOA nopeus
- ✓ Lisävarusteena kolmitieventtiili, tällöin määränsäätö punaisen nuolen mukaan.

Vaunun putkistot

- ✓ Täyttö, no 1
- ✓ Liette virtaa tyhjennuspumpulle, no2.
- ✓ Tyhjennysputken halkaisija 168 mm.
- ✓ 150x 150 mm tyhjennysputki sijaitsee vaunun säiliön sisällä, no 4.
- ✓ 150x 150 mm kierrätyssekoitusputki, no 4
- ✓ Putkistot pinnoitettu tankkimaalilla myös sisältä.

Lokasuojat ja tieliikennevalot

- ✓ Jännite 12 V
- ✓ 7- napainen valopistoke
- ✓ E- hyväksytyt Led valot

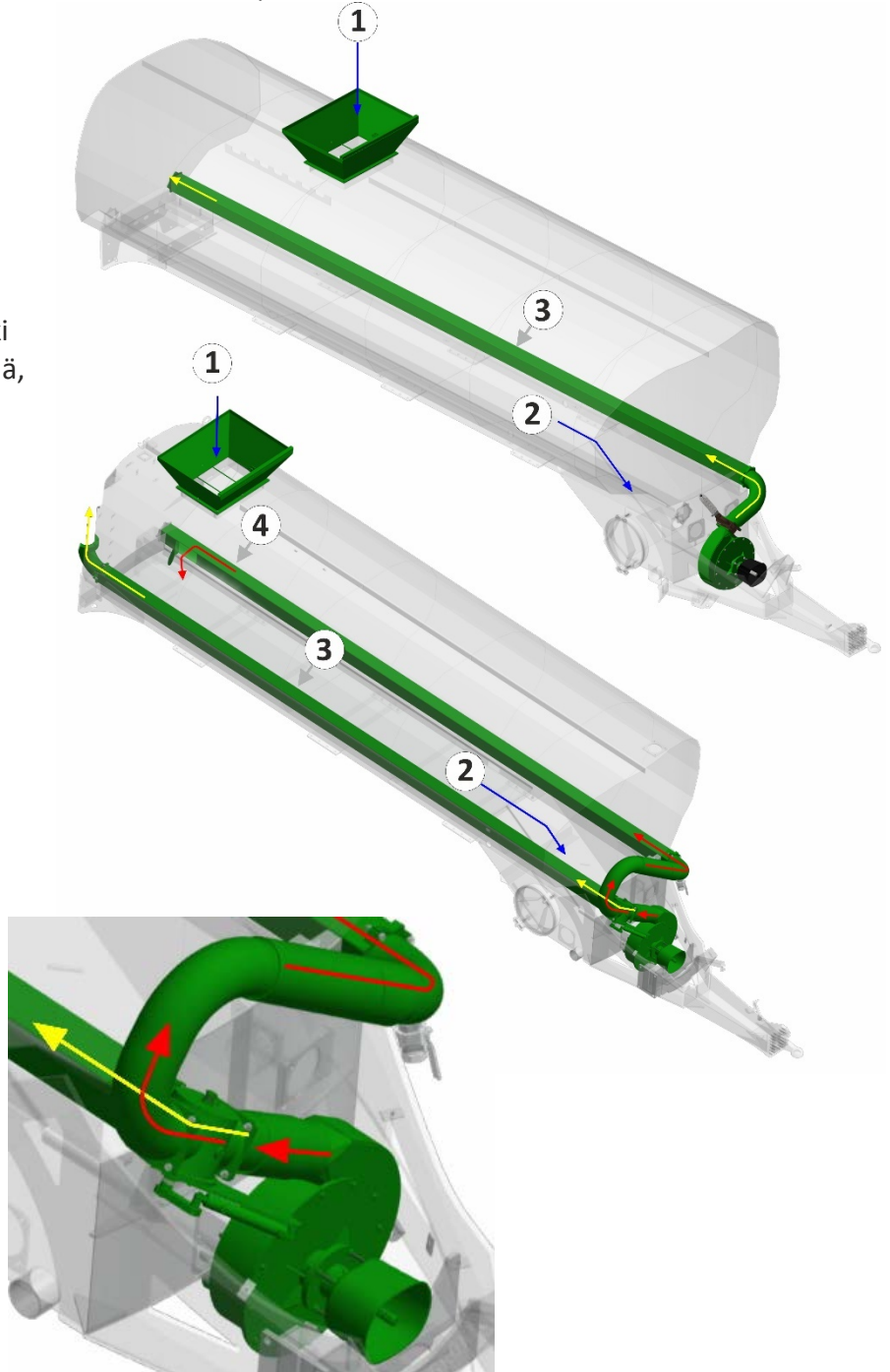

Quality for green fields for all over the world!

Agronic Oy
Teollisuustie 5 FI-86600 Haapavesi Finland,
+358 8 454 9600
VAT FI-24799283
www.agronic.fi
export@agronic.fi

Bank: Nordea Bank
Satamaradankatu 5, FI-00200 Helsinki, Finland
IBAN FI8713413000101220
SWIFT/BIC: NDEAFIHH



Hydrauliikka

- ✓ Pikaliittimet tyyppiä ISO 7241-1 A, no 1
- ✓ 1 kpl yksitoiminen ½" urosliitin luistiventtiin avaukseen
- ✓ 1 kpl yksitoiminen ½" ohjauksen lukitukseen peruutusta ja maantieajoa varten.
- ✓ 1 kpl yksitoiminen ½" urosliitin, etuakselin nostoon
- ✓ 2 kpl yksitoiminen ½" urosliitin, Irrotettavat letkut hydraulijousituksen tasonsäätöön.
- ✓ 1 kpl jarruliitin, ISO/DIS 5676, , no 2

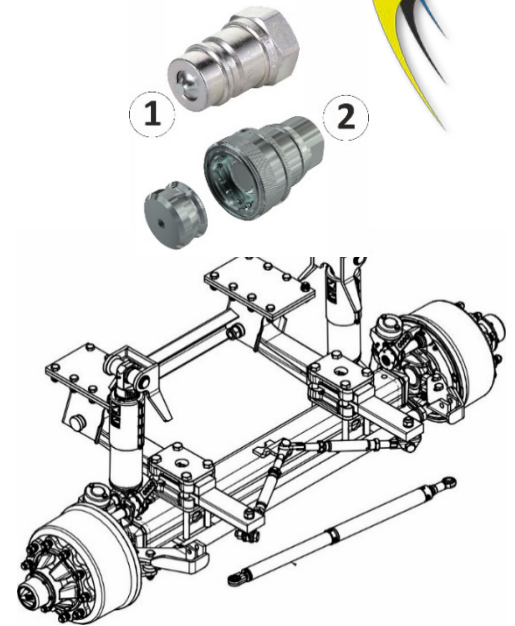

Hydraulijousitettu akselisto

- ✓ Etuakselin kevennys/nosto
- ✓ Hydrauliset 420x 180 mm jarrut kahdella akselilla
- ✓ Etu ja taka-akseli ovat ohjautuvia, maantieajossa ja peruutettaessa ohjaus lukitaan hydraulisesti keskelle. Kun ohjauksen halutaan toimivan, hydraulilukitus avataan. Tällöin maanpinta käännöksissä kääntää renkaita tarvittavan määrän tarvittavaan suuntaan.
- ✓ Kantavuus 42T

Renkaat:

- ✓ Nokian 850/50R30.5 ELS SB TL teräsvyörenkaat
- ✓ Itsepuhdistuva pintakuvio
- ✓ Matala vierintävastus
- ✓ Laaja kosketuspinta
- ✓ Nopeusluokitus 65 km/h
- ✓ Kantavuus/rengas 11.600 kg 40 km/h 8500 kg 65 km/h
- ✓ Leveys 862 mm, halkaisija 1625 mm, staattinen säde 734 mm.



Vaunun takaosan kiinnityspisteet

- ✓ Sopivat suoraan Agronic multaimille ja letkulevittimille
- ✓ Sopivat suoraan kääntyvälle Agronic CAT 3 kolmipistenostolaitteelle



Quality for green fields for all over the world!



Vaunun puhdistus ja tyhjennys talvisäilöön, tyhjennys estää jäätymisvauriot.

- ✓ Oikealla puolella avattava huoltoluukku, no 1
- ✓ 2" tyhjennyshana pumpulla, no 3
- ✓ 4" tyhjennysmuhvi säiliössä, no 2

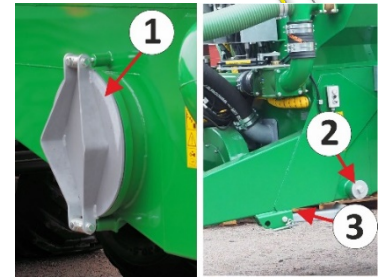

Kattavasti varusteltavissa, mm.

- ✓ Kierrätyssekoitus kolmitieventtiili määränsäätöön.
- ✓ Sähköinen joystick ohjaus
- ✓ U- control ajotietokone.
- ✓ Keskiinnitteinen pumppukuormain
- ✓ Sivukiinnitteinen pumppukuormain
- ✓ Keskusvoitelujärjestelmä
- ✓ Letkulevitin työleveydet 12 tai 16 m
- ✓ Veitsimultain, työleveydet 8- 15 m
- ✓ Kiekkomultain, työleveydet 6.4- 8 m.

Quality for green fields for all over the world!

Agronic Oy
Teollisuustie 5 FI-86600 Haapavesi Finland,
+358 8 454 9600
VAT FI-24799283
www.agronic.fi
export@agronic.fi

Bank: Nordea Bank
Satamaradankatu 5, FI-00200 Helsinki, Finland
IBAN FI8713413000101220
SWIFT/BIC: NDEAFIHH